

## ИСЛАМСКАЯ РЕСПУБЛИКА ИРАН

Столица-Тегеран.

Государственный язык - персидский (фарси).

Денежная единица - иранский риал (IRR).

### ДОРОЖНОЕ ДВИЖЕНИЕ

Ограничение скорости движения автотранспортных средств (км/ч):

В городах и населенных пунктах 50

Вне населенных пунктов 95

На дорогах с четырьмя полосами движения (в двух направления) 100

Автомагистрали 110

Минимальная скорость движения грузовых транспортных средств на автострадах составляет 70 километров в час. Движение грузовых транспортных средств по 3-й полосе (скоростной) автострады запрещено. Ограничение минимальной скорости разрешено только в правой полосе. Максимальная скорость на основных дорогах ограничена 85 км/ч в ночное время. На боковых дорогах максимальная скорость ограничена 85 км днем и 75 км ночью.

Штрафы не взимаются на месте, их можно оплатить позже в любом отделении банка Melli Iran (Национальный банк Ирана).

### Размер штрафов

	Столица	Города	Сельская местность
Превышение скорости	500,000 IRR	300,000 IRR	200,000 IRR
Неостановка на красный свет	1,000,000 IRR	900,000 IRR	500,000 IRR
Парковка в запрещенном месте	300,000 IRR	300,000 IRR	100,000 IRR
Не пристегнутый ремень безопасности	300,000 IRR	300,000 IRR	300,000 IRR

Распитие спиртных напитков считается преступлением. Для водителя с алкоголем в крови предусматривается лишение прав, крупный штраф и тюремное заключение.

В Иране действует система баллов по шкале от 1 до 20. Водители получают штрафные баллы, если уличены в нарушении правил дорожного движения. За серьезные правонарушения, в основном за то, что подвергает опасности жизнь других, есть более серьезные недостатки.

По достижении 30 баллов водительские права приостанавливаются и изымаются полицией на три месяца.

## ОГРАНИЧЕНИЕ ДВИЖЕНИЯ

### Временные ограничения

Ограничения могут быть установлены на важных транзитных дорогах по воскресным дням, в национальные праздники и сезонные периоды.

Список будет опубликован.

### Постоянные ограничения

Действуют для всех типов АТС

Ограничение – в течение года

Область ограничения: Chalos- Karaj freeway

Naraz freeway

### Праздничные дни 2023

4 февраля, 11 февраля, 18 февраля, 19 марта, 1-2 апреля, 4-5 июня, 27 июля, 29 июля, 6 сентября, 14-15 сентября, 3 октября, 16 декабря

Водители грузовых транспортных средств, перевозящих иностранные транзитные грузы, обязаны проезжать по транзитным маршрутам, которые обозначены и установлены Государственной транспортной и терминальной организацией в сотрудничестве с Министерством внутренних дел.

Подробная информация о процедуре транзита иностранных товаров через территорию Исламской Республики Иран находится [здесь](#).

## ДОПОЛНИТЕЛЬНЫЕ СВЕДЕНИЯ ПО УСЛОВИЯМ ДВИЖЕНИЯ

При перевозках грузов в Иран с использованием книжки МДП нет необходимости иметь "карнет де пассаж".

Для осуществления перевозок в Иран необходимо заключить агентское соглашение с иранским партнером для выполнения таможенных формальностей при въезде на территорию Ирана.

### ВВОЗ ТОПЛИВА

Топливо, содержащееся в топливных баках, установленных заводом-изготовителем, освобождается от таможенных пошлин и налогов.

Размер компенсации разницы в цене дизельного топлива, которая должна быть уплачена при въезде в Иран, составляет 40 евроцентов за 1 литр топлива.

Количество топлива, за которое должна быть уплачена компенсация, определяется, исходя из расхода 45 литров топлива на 100 км пробега. Оплата компенсации обязательна для всех иностранных транспортных средств и не зависит от того, будет ли транспортное средство заправляться на территории Ирана или нет.

В случае возникновения проблемных вопросов на территории Ирана необходимо обращаться в Департамент международного транспорта, TIR/ATA Торгово-промышленной палаты Ирана:

- Behnam Faramarzian, моб. тел. +98 912 148 8490, эл. почта: [iccimtir@yahoo.com](mailto:iccimtir@yahoo.com)

- Zahra Jalilzadeh, моб. тел. +98 912 021 0359, эл.

почта: [zahra.iccimatir@yahoo.com](mailto:zahra.iccimatir@yahoo.com)

## **НАЛОГИ И СБОРЫ**

С иностранных транспортных средств, осуществляющих перевозки по территории Ирана, дорожных сборов не взимается.

Если перевозка выполняется по книжке МДП, то получатель платит 0,65 IRR за 1 км пробега;

Если перевозка выполняется без применения книжки МДП, то необходимо уплатить финансовые гарантии в размере, втрое превышающем стоимость таможенных платежей за перевозимый груз.

За таможенную обработку автотранспорта взимаются сборы в размере от 35 до 60 долл. США.

Иностранные автомобили уплачивают сбор за разницу в цене топлива, расходуемого на территории Ирана.

## **УСЛОВИЯ ПРОЕЗДА ТЯЖЕЛОВЕСНЫХ И КРУПНОГАБАРИТНЫХ ТРАНСПОРТНЫХ СРЕДСТВ**

При превышении разрешенного веса груз будет перегружен на другие транспортные средства с учетом допустимых значений веса и размеров на ВСП или РМТО/полицейских участках для доставки к месту назначения, с заполнением надлежащей формы и информированием водителя о сумме причитающегося штрафа, который составит от 1.000.000 до 5.000.000 IRR.

Транспортные средства, перевозящие неделимый груз, должны быть оборудованы предупредительными знаками и оборудованием для информирования других транспортных средств. Также предусматривается выделение автомобилей сопровождения при следующих условиях:

А) Если общий вес (транспортное средство плюс груз) составляет от 50 до 62 тонн, выделяется один автомобиль сопровождения, а если более 62 тонн, требуются два автомобиля сопровождения.

Б) При общей длине от 20 до 22 метров требуется один автомобиль сопровождения, а если более 22 метров - два автомобиля сопровождения.

Автомобиль сопровождения транспортных средств, перевозящих груз, должен быть только пассажирским или фургон, без каких-либо технических недостатков, поэтому использование других типов транспортных средств, таких как микроавтобусы и т. д., в качестве автомобилей сопровождения запрещено.

## **ПОЛОЖЕНИЕ О ДОПУСТИМЫХ ГАБАРИТАХ И МАССАХ ГРУЗОВЫХ И ПАССАЖИРСКИХ ТРАНСПОРТНЫХ СРЕДСТВ НА ДОРОЖНОЙ СЕТИ ИСЛАМСКОЙ РЕСПУБЛИКИ ИРАН**

### **СТАТЬЯ 1**

Слова и термины, используемые в настоящем положении имеют следующие значения:

- a. Транспортное средство: Моторизованные, а также немоторизованные транспортные средства, используемые для перевозки пассажиров и товаров по дорогам.
- b. Самоходный (автомобиль): Любое моторизованное транспортное средство, способное двигаться по дорогам, кроме железнодорожного транспорта.
- c. Грузовик: Моторизованное грузовое транспортное средство, грузовая платформа которого постоянно подсоединена к шасси, с грузоподъемностью более 6 мт.
- d. Тягач: Моторизованное грузовое транспортное средство, которое тянет прицеп или полуприцеп.
- e. Большегрузный (тяжелый) грузовик: Любое транспортное средство и связанные с ним приборы, способные перевозить тяжеловесные грузы с массой-брутто более 40 мт.
- f. Сочлененное транспортное средство: Транспортное средство, состоящее из тягача или моторизованного транспортного средства с подсоединенным к нему прицепом или полуприцепом.
- g. Грузовик с прицепом: Сочлененное транспортное средство, включающее тягач с подсоединенным к нему полуприцепом.
- h. Автобус: Пассажирское транспортное средство, максимальная грузоподъемность которого определяется на основе стандартов, связанных с минимальным пространством, выделяемым каждому пассажиру.
- i. Ось: Структура или часть транспортного средства, которая поддерживается колесами на двух концах, на которых они вращаются.
- j. Группа осей: Любые две или более последовательные оси на транспортном средстве с расстоянием менее двух метров, использующие ту же систему подвески.
- k. Нагрузка на ось: Нагрузка или масса, налагаемые каждой осью транспортного средства на поверхности дороги.
- l. Грузоподъемность транспортного средства: Максимально допустимая масса груза или количество пассажиров, определяемые производителем, утвержденные Министерством промышленности, рудников и торговли, и указанные в паспорте транспортного средства (VIC).
- m. Собственная масса (без груза): масса транспортного средства без водителя, пассажиров и груза; но включая полный топливный бак и другие инструменты, которые обычно перевозятся транспортным средством.
- n. Полная масса транспортного средства (GVW): максимальная масса транспортного средства, включая груз или пассажиров.
- o. Полная масса автопоезда (GCW): Максимальная общая масса, которая может перевозиться грузовым транспортным средством (полная масса транспортного средства + полная масса прицепа или полуприцепа).
- p. Прицеп: Транспортное средство, которое тянет моторизованное транспортное средство.
- q. Полуприцеп: Прицеп, подсоединенный к другому транспортному средству таким образом, чтобы значительная часть груза находилась и перевозилась на грузовике или тягаче.

г. Код транспортного средства: Справочный код классификации транспортных средств. Первые две цифры указывают тип транспортного средства и количество осей (4 автобус, 5 грузовик и 6 тягач), а вторые две цифры представляют собой тип сочлененного транспортного средства и количество осей прицепа или полуприцепа, подсоединенных к нему (7 прицеп, 8 полуприцеп), а последние две цифры показывают общее количество колес.

Пример: Код 537422 относится к трехосному грузовику с четырехосным прицепом и 22 колесами; 5 обозначает грузовик, 3 обозначает количество осей грузовика, 7 представляет собой прицеп, 4 представляет собой количество осей прицепа, а 22 показывает общее количество колес.

с. Буквы, связанные с кодом транспортного средства в таблицах:

R: показывает необходимость использования радиальных шин с минимальной шириной 36,5 см для двухколесных осей.

S: показывает, что транспортное средство имеет две оси в группе ведущих осей.

W: показывает, что задние оси прицепа включают двухколесную ось.

L: показывает, что расстояние между двумя смежными осями прицепа превышает два метра.

Буквы А, В, С и D представляют собой различные группы осей транспортных средств.

## СТАТЬЯ 2

Допустимые габариты транспортных средств на национальной дорожной сети.

А. Длина:



Максимально допустимые общие продольные габариты загруженных грузовых транспортных средств и пассажирских транспортных средств на национальной дорожной сети указаны в таблице 1.

Примечание 1: Задние оси грузовиков с прицепом с более чем четырьмя осями должны быть управляемыми.

Примечание 2: Допустимая масса различных пассажирских транспортных средств, в зависимости от расположения их осей, будет такой же, что и допустимая масса, указанная в таблицах 3 и 4.

**Таблица 1: Допустимая длина различных грузовых и пассажирских транспортных средств на национальной дорожной сети**

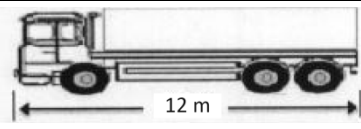
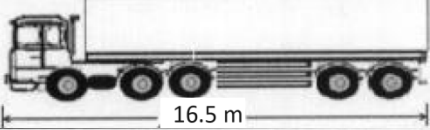
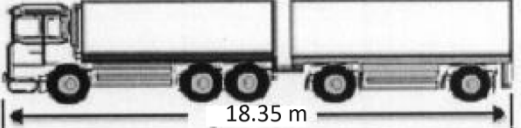
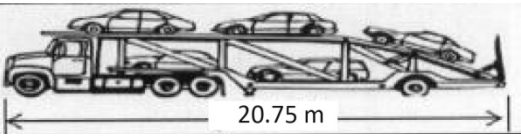
№	Транспортное средство	Максимальная допустимая нагрузка, включая длину транспортного средства (м)	Рисунок
1	Двухосный грузовик	10	

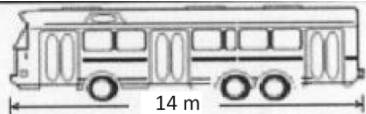
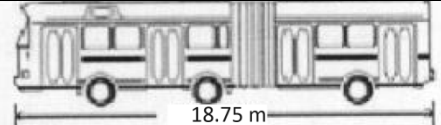
2	Трехосный (или более) грузовик	12	
3	Различные грузовики с прицепом	16,5	
4	Грузовик с прицепом	18,35	
5	Прицеп для перевозки вагона (Грузовик + прицеп)	20,75	
6	Двухосный автобус	13	
7	Трехосный (или более) автобус	14	
8	Сочлененный автобус	18,75	

Примечание: Максимальная длина, указанная в таблице, является наибольшей длиной от переднего конца до заднего конца транспортного средства или груза.

Замечание: Максимальный передний свес груза от центра ведущей оси составляет 1,50 м, а максимальный задний свес груза от центра последней оси составляет 3 метра для грузовиков, и 5 метров для грузовиков с прицепом. Транспортным средствам, превышающим данные ограничения по свесу, не разрешается передвигаться по национальной дорожной сети ни при каких условиях.

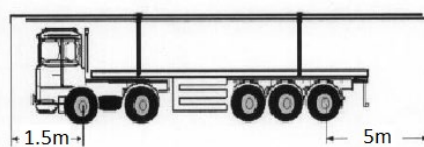
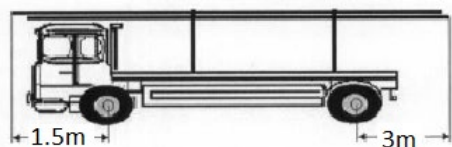

### В. Ширина:

Максимальная допустимая ширина всех загруженных грузовых транспортных средств и пассажирских транспортных средств составляет 2,6 метра, без учета боковых зеркал и фар.

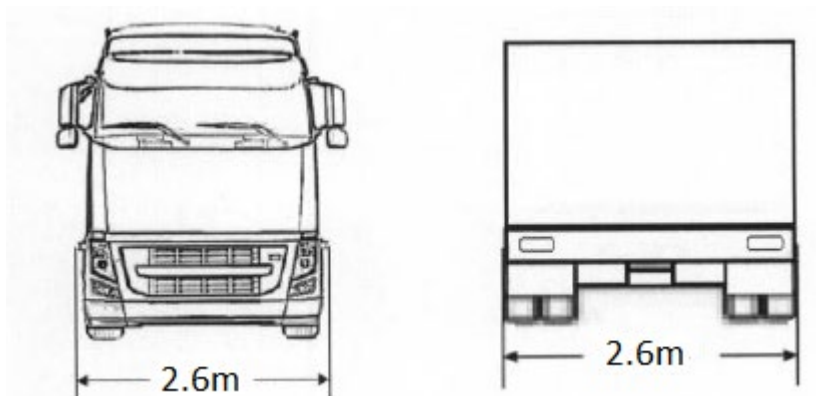

Примечание: Боковые свесы груза с двух сторон транспортного средства не могут превышать 30 см.

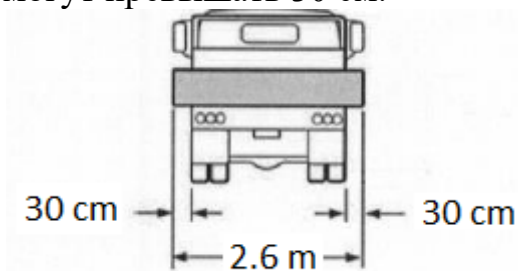

### С. Высота:

Максимальная допустимая высота для всех загруженных грузовых транспортных средств и пассажирских транспортных средств от земли до верхней части груза или транспортного средства составляет 4,5 метра на национальной дорожной сети, за исключением дорог HARAZ и CHALOOS.

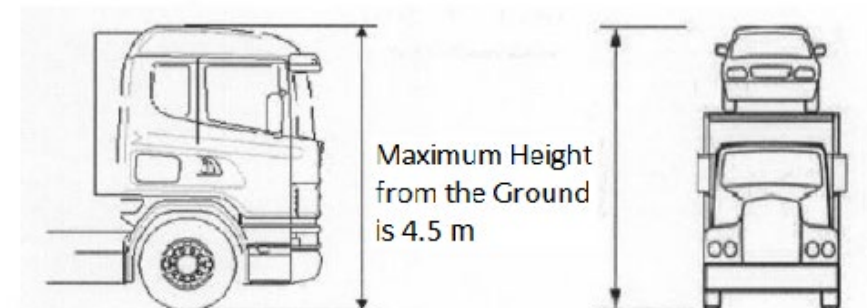

Примечание: Если ограничения по высоте на определенных дорогах приводят к уменьшению допустимой высоты, новые ограничения должны быть опубликованы организацией по техническому обслуживанию дорог и транспорта (RMTO).





### СТАТЬЯ 3:

Допустимая масса транспортных средств на национальной дорожной сети указана ниже.

#### А. Нагрузка на ось

Максимальная нагрузка, налагаемая каждой осью транспортного средства (пассажирского или грузового) на поверхность дороги, не должна превышать пределов, указанных в таблице 2.

**Таблица 2: Допустимая масса групп осей**

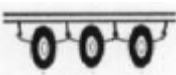
№	Группы осей				
	Название группы	Количество осей в группе	Количество колес в группе	Допустимая масса группы (МТ)	Рисунок
1	Ведущая	1	2	8	
2		2	4	14	
3	Одиночная ось	1	2	10	
4			4	13	
5	Тандемная ось	2	4	18	
6			6		
7			8	20	
8	Трехосная	3	6	24	
9			10		
10			12	27	

\* Если расстояние между центрами двух осей превышает 2 метра, каждая ось рассматривается как одна ось.

\*\* На одиночных, двойных и тройных осях с двумя колесами на каждой оси, шины должны быть радиального типа с минимальной шириной 36,5 сантиметров; в противном случае 1 МТ вычитается из допустимой массы группы осей для каждой оси.

В. Допустимая масса грузовиков





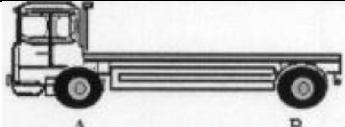

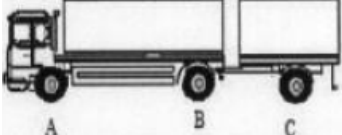

Допустимая масса различных грузовиков на национальной дорожной сети указана в таблице 3.

**Таблица 3: Схема групп осей и масс различных грузовиков**

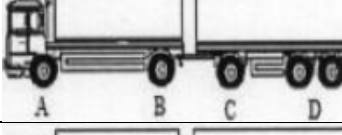
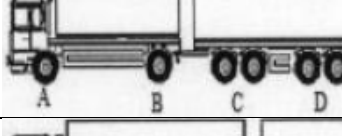



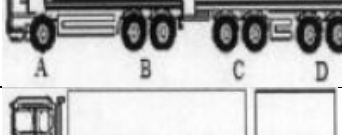
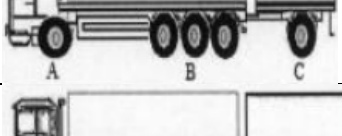

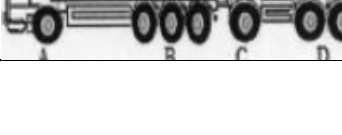
Код транспортного средства	Классификация групп осей	Количество колес в группах осей		Допустимая масса групп осей или их комбинаций (МТ)			Количество осей
		А	В	А	В	Общая масса - брутто	
5206		2	4	8	13	19	2



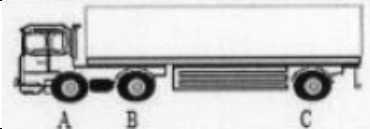

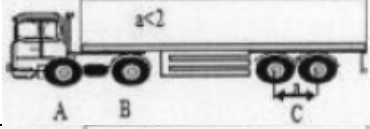
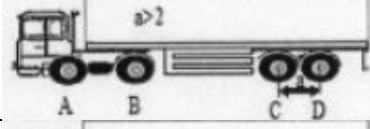
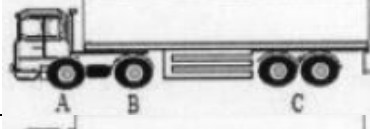
ТВа										У з о в и к	И ц е п	Щ я м а с с а- б р у т о	о с е й
52710 8		2	4	2		8	13	1 0		1 8	1 0	28	3
52721 2		2	4	2	4	8	13	1 0	1 3	1 6	1 4	30	4
52731 6		2	4	2	8	8	13	1 0	2 0	1 6	1 6	32	5
52741 8		2	4	4	8	8	13	1 6	2 0	1 6	2 0	36	6
53711 2		2	8	2		8	20	1 0		2 4	1 0	34	4
53721 6		7	8	2	4	8	20	1 0	1 3	2 2	1 6	38	5
53732 0		2	8	2	8	8	20	1 0	2 0	2 2	1 8	40	6
53742 2		2	8	4	8	8	20	1 6	2 0	2 2	2 0	42	7
54711 4		2	10	2		8	24	1 0		2 8	1 0	38	5
54721 8		2	10	2	4	8	24	1 0	1 3	2 6	1 6	40	6
54732 3		2	10	2	8	8	24	1 0	2 0	2 2	2 0	42	7

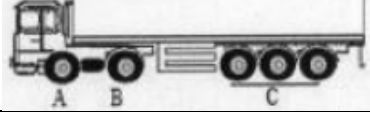

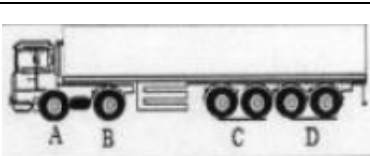
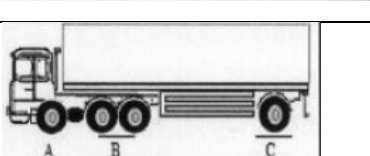
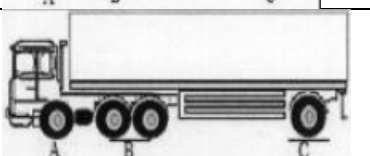
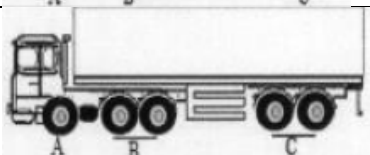
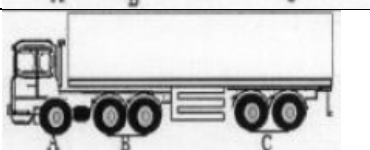
62810 8R		2	4	2		8	13	10		19	10	28	3
62811 0		2	4	4		8	13	13		19	13	28	3
62821 4		2	4	8		8	13	20		19	20	32	4
62821 4L		2	4	4	4	8	13	13	13	19	26	36	4
62821 0R		2	4	4		8	13	18		19	18	32	4
62831 2		2	4	6		8	13	21		19	21	34	5
62831 2R		2	4	6		8	13	24		19	24	40	8
62831 6W		2	4	10		8	13	24		19	24	40	5
62831 8				12				27			27		
62841 4R		2	4	4	4	8	13	18	18	19	30	44	6
62842 2				8	8			20	20		36		
63811 2R		2	8	2		8	20	10		26	10	32	4
63811 4		2	8	4		8	20	13		26	13	32	4
63821 4R		2	8	4		8	20	18		26	18	40	5
63821 8		2	8	8		8	20	20		26	20	40	5

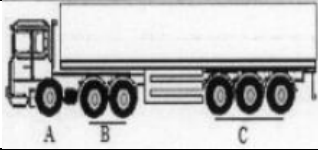
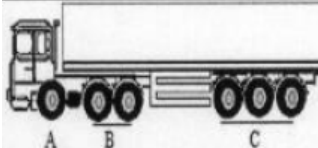
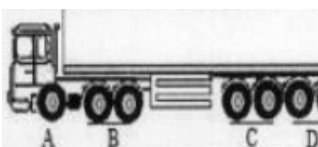
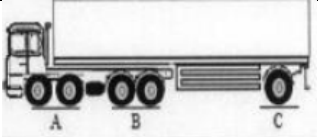
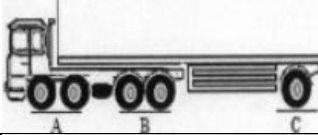
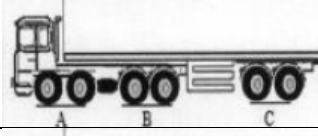
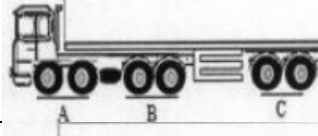
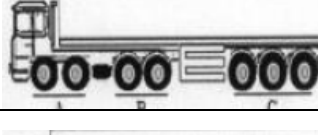
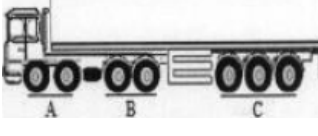
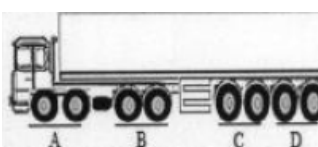
63831 6R		2	8	6		8	20	2	4		2	2	44	6
36832 0W		2	8	1		8	20	2		2	2	44	6	
63832 2				0				4			6			4
63841 8R		2	8	3	4	8	20	1	1	2	3	44	7	
63842 6								8	8		0			0
64811 4RS		4	8	2		1	20	1		3	1	40	5	
64181 16S		4	8	4		1	20	1		3	1	40	5	
64831 6RS		4	8	4		1	20	1		3	1	44	6	
64827 0S		4	8	8		1	20	2		3	2	44	6	
64831 8RS		4	8	8		1	20	2		3	2	44	7	
64832 2WS		4	80	1		1	20	2		3	2	44	7	
64832 4S				0				4			0			4
64842 0RS		4	8	4	4	1	20	1	1	3	3	44	8	
64842 85								8	4		0			0

Код транспортного средства: код транспортного средства содержит шесть цифр; первые две цифры указывают тип транспортных средств и количество осей; вторые две цифры демонстрируют тип полуприцепа и количество осей, а последние цифры показывают общее количество колес.

Буквы: R обозначает радиальные шины с минимальной шириной 36,5 см; L показывает, что расстояние между двумя соседними осями прицепа (или полуприцепа) превышает 2 м; а W показывает, что в группе задних осей имеется двухколесная ось.

Примечание 1: задние оси тягачей с более чем четырьмя осями должны быть управляемыми.

#### **СТАТЬЯ 4**

Транспортные средства, на которые распространяется данное положение, должны иметь шины с минимальной шириной 275 миллиметра и более.

#### **СТАТЬЯ 5**

Максимальная масса загруженных грузовых и пассажирских транспортных средств не может превышать массу, указанную в настоящем положении, или в паспорте транспортного средства, вождение транспортных средств с габаритами и массой, превышающими допустимые значения в настоящем положении не допускается на национальной дорожной сети, за исключением случаев когда избыточный груз не разгружен, а размер и масса транспортного средства соответствуют настоящим положениям.

#### **СТАТЬЯ 6**

Если грузы неразделимы, а их габариты и масса превышают допустимые значения, указанные в настоящем положении, и их необходимо перевозить по дороге, грузовое транспортное средство должно передвигаться в соответствии с условиями, указанными в руководстве по перевозке негабаритных/большевесных грузов, со специальным разрешением, выданным организацией по техническому обслуживанию дорог и транспорта (RMTO) или другими уполномоченными центрами.

#### **СТАТЬЯ 7**

В случае нарушения настоящего положения, при остановке транспортного средства, нарушители должны возместить организации по техническому обслуживанию дорог и транспорта (RMTO) ущерб, нанесенный дорожной инфраструктуре в соответствии со Статьей 31 «Закона о нарушениях вождения» и настоящими положениями по указанию дорожной полиции. Транспортное средство, возвращающееся на дорогу, должно подчиняться настоящему положению, а транспортная компания или водитель должны возместить ущерб.

### **ПОГРАНИЧНЫЕ ПЕРЕХОДЫ И РЕЖИМ РАБОТЫ ПОГРАНИЧНЫХ ТАМОЖЕН**

Вагагдап круглосуточно

Dogharum 07.00-14.30

Astara 07.00-14.30

Zahedan(MirJaven) 07.00-14.30

Иран-Туркменистан

Badjigiran- Gaudan Loftabad- Artyk Sarakhs- Sarans Pol- Gudriolum

## ПУНКТЫ ТАМОЖЕННОГО ОФОРМЛЕНИЯ ПО СИСТЕМЕ МДП

Название	Местонахождение	Телефон, факс	Время работы. Все пункты работают ежедневно, если не указано иное
<b>Таможенные посты отправления</b>			
Amir Abad	Behshar, 40 км Amir Abad	Тел.: +98 152 546 2050, 546 2014 Факс: +98 152 546 2014	07.30 - 14.30
Arak	Дорога Khomein , Arak	Тел.: +98 861 316 0077, 316 0546 Факс: +98 861 316 0099	07.30 - 14.00
Astara	Таможня Astara	Тел.: +98 182 521 3053 Факс: +98 182 521 3040	08.00 - 19.30
Bam	Коммерческая зона New-Arge, Bam	Тел.: +98 346346 2240 Факс: +98 346346 2241	07.30 - 14.30
Bandar Anzali	Bandar Anzali, почтовый индекс 43156-95765	Тел.: +98 181 322 9011-2 Факс: +98 181 322 4082	07.30 - 14.00
Bazargan	Таможня Bazargan	Тел.: +98 462 337 2927 Факс: +98 462 337 2900	08.00 - 20.00
Dogharoun	Таможня Dogharoun	Тел.: +98 529 422 3575 Факс: +98 529 422 2768	07.00 - 18.00
Esfahan	10 км автомагистрали Shiraz	Тел.: +98 311 668 5953 Факс: +98 311 668 7570	08.00 - 14.00
Folad Mobarakeh	Mobarakeh	Тел.: +98 335 543 2268, 2201 Факс: +98 335 543 2122	08.00 - 14.00

Gharb Tehran	10 км автомагистрالی Karaj, город Darya	Тел.: +98 21 625 0449, 625 0447 Факс: +98 21 625 0450	08.00 - 13.30
Ghazvin	Город Alborz, улица Mirdamad Sharghi	Тел.: +98 282 222 3022 Факс: +98 282 222 3021	07.30 - 14.00
Ghom	Alley 53, улица Amir , улица Iran Merinous	Тел.: +98 251 293 5028-9 Факс: +98 251 293 5030	07.30 - 14.30
Hamedan	Автомагистраль Tehran, Jihad Ave	Тел.: +98 811 254 4472 Факс: +98 811 254 4028	08.00 - 14.00
Incheh Borun	75 км автомагистрالی Gorgan	Тел.: +98 174327 3435, 3234 Факс: +98 174327 3233	08.30 - 14.00
Joonob Tehran	Tehran, улица Shaid Rajae	Тел.: +98 21 506 0056, 5060059 Факс: +98 21 506 0062	08.00 - 13.45
Kerman	Улица Jomhori Islami, таможня Kerman	Тел.: +98 341 211 0072, 211 0498, 211 1031 Факс: +98 341 211 0499	07.15 - 14.15
Kermanshah	Таможенный пост Gomrok St	Тел.: +98 831 823 2767, 823 4497 Факс: +98 831 823 3911	07.15 - 14.15
Khoy	Улица Shahid Beheshti, таможенный пост Behziasti	Тел.: +98 461 244 2960, 244 3310 Факс: +98 461 244 7655	07.30 - 14.30 (Суббота - четверг)
Lorestan Khorram Abad Khorram	Abad, 5 км автомагистрالی Khozestan	Тел.: +98 661 420 4202	07.30 - 14.30
Lotf Abad	Dargaz, Lotf Abad Part	Тел.: +98 582 562 3335, 3321 Факс: +98 582 562 3335	08.00 - 16.00



Mashhad	Улица Tabresi Moghadam (перекресток)	Тел.: +98 511 222 4607-8 Факс: +98 511 222 0175	07.30 - 14.30
Namayshgah	Улица Seoul, Namayshgah	Тел.: +98 21 205 5700, 205 5701 Факс: +98 21 204 2086	08.00 - 13.45
Nordouz	70 км дороги Jolfa, Khoda Afarin	Тел.: +98 492 309 3444 Факс: +98 492 309 3443	09.30 - 16.00
Noshar	Shahid Soltan Mohmmadi улица	Тел.: +98 191 323 9487, 323 9385 Факс: +98 191 309 3443	07.30 - 14.30
Orumiye	Автомобильная магистраль Salmas, Silavi	Тел.: +98 441 277 9861-2 Факс: +98 441 277 7697	07.30 - 14.30
Pars Joonobi коммерческая зона	Asslouyeh, коммерческая зона, Energy pars Ghonobi	Тел.: +98 772 737 6293-6 Факс: +98 772 737 6293- 6	08.00 - 20.00
Rafsanjan	Улица Jomohri Islami	Тел.: +98 391 522 8390 Факс: +98 391 523 4020	07.30 - 14.30
Sahlan	25 км автомобильной магистраль Magan, таможенный пост Sahlan	Тел.: +98 472 525 5362 Факс: +98 472 336 3315	08.00 - 14.00
Sanandaj	Улица Etmam Khomeini	Тел.: +98 871 226 6863, 226 5082, 226 7600 Факс: +98 871 226 5820	07.30 - 14.30 (Суббота - четверг)
Sarakhs	Таможенный пост Sarakhs	Тел.: +98 521 522 3450 Факс: +98 521 522 3449	07.30 - 18.00
Sari	10 км дороги Khazar Abad	Тел.: +98 152 382 2448 Факс: +98 152 382 2455	07.30 - 14.30
Saveh	7 км автомобильной магистраль Saveh-Tehran	Тел.: +98 255 223 1115 Факс: +98 255 223 1115	08.00 - 14.00

Semnan	5 км автомагистрали Damghan	Тел.: +98 231 333 0359, 332 8920 Факс: +98 231 333 0349	07.15 - 14.15
Shahid Rajai Bandar Abas	Bandar Abas, 35 км автомагистрали Bandar Lengeh	Тел.: +98 761 556 0720 Факс: +98 761 556 0721	08.00 - 16.00
Shahrekord Yas	St. 5 Av. No.1	Тел.: +98 381 333 9955 Факс: +98 381 334 3200	07.30 - 14.30
Shahryar	Автомагистраль Karaj, улица Khalij, улица Behashti, таможенный пост Shahryar	Тел.: +98 21 625 0631, 625 0636, 625 6118 Факс: +98 21 625 7189, 625 0639	08.00 - 14.00
Shiraz	Улица Modares, таможенный пост Shiraz	Тел.: +98 711 726 1034 Факс: +98 711 726 7483	07.30 - 14.30
Sirjan	Коммерческая зона, Sirjan	Тел.: +98 347347 3001-2 Факс: +98 347347 3001- 2	07.30 - 13.30
Tabriz	Dizl Abad, Zmzam (фабрика)	Тел.: +98 411 445 9611, 445 9712 Факс: +98 411 445 4599	07.30 - 14.30
Yazd	Город Sanaee Lustik	Тел.: +98 351 727 2660, 777 2905 Факс: +98 351 727 2180	08.00 - 14.00
Zahedan	4 км автомагистрали Mijaveh, улица Eghbal Lahouri	Тел.: +98 541 323 5674, 323 5676 Факс: +98 541 323 5673	07.30 - 14.00
Zanjan	15 км автомагистрали Zanjan, Abhar	Тел.: +98 241 729 5026- 27 Факс: +98 241 729 5534	08.00 - 14.00
Таможенные посты назначения			

Ahvaz	Amanieh - St. Loghman, customs Ahvaz	Тел.: +98 611 333 2010-913 Факс: +98 611 333 5038	07.30 - 14.30
Amir Abad	Behshar, 40 км Amir Abad	Тел.: +98 152 546 2050, 546 2014 Факс: +98 152 546 2014	07.30 - 14.30
Arak	Дорога Khomein , Arak	Тел.: +98 861 316 0077, 316 0546 Факс: +98 861 316 0099	07.30 - 14.00
Ardebil	13 км автомагистрали Astara	Тел.: +98 451 445 9425, 445 9428-9	07.30 - 14.00
Astara	Таможня Astara	Тел.: +98 182 521 3053 Факс: +98 182 521 3040	08.00 - 19.30
Bam	Коммерческая зона New-Arge, Bam	Тел.: +98 346346 2240 Факс: +98 346346 2241	07.30 - 14.30
Bandar Anzali	Bandar Anzali, почтовый индекс 43156-95765	Тел.: +98 181 322 9011-2 Факс: +98 181 322 4082	07.30 - 14.00
Bazargan	Таможня Bazargan	Тел.: +98 462 337 2927 Факс: +98 462 337 2900	08.00 – 20.00
Bushehr	Улица Dehghan, таможенный пост Bushehr	Тел.: +98 771 252 3090-4 Факс: +98 771 252 3094	07.30 - 16.00
Esfahan	10 км автомагистрали Shiraz	Тел.: +98 311 668 5953 Факс: +98 311 668 7570	08.00 - 14.00
Folad Mobarakeh	Mobarakeh	Тел.: +98 335 543 2268, 2201 Факс: +98 335 543 2122	08.00 - 14.00
Gharb Tehran	10 км автомагистрали Karaj, город Darya	Тел.: +98 21 625 0449, 625 0447 Факс: +98 21 625 0450	08.00 - 13.30

Ghazvin	Город Alborz, улица Mirdamad Sharghi	Тел.: +98 282 222 3022 Факс: +98 282 222 3021	07.30 - 14.00
Hamedan	Автомагистраль Tehran , Jahad Ave	Тел.: +98 811 254 4472 Факс: +98 811 254 4028	08.00 - 14.00
Incheh Borun	75 км автомагистрали Gorgan	Тел.: +98 174327 3435, 3234 Факс: +98 174327 3233	08.30 - 14.00
Jolfa	Таможенный пост Jolfa	Тел.: +98 492 302 2579 Факс: +98 492 302 2571	07.30 - 14.30
Joonob Tehran	Tehran, улица Shaid Rajae	Тел.: +98 21 506 0056, 506 0059 Факс: +98 21 506 0062	08.00 - 13.45
Kerman	Улица Jomhori Islami, таможня Kerman	Тел.: +98 341 211 0072, 211 0498, 211 1031 Факс: +98 341 211 0499	07.15 - 14.15
Kermanshah	Таможенный пост Gomrok St	Тел.: +98 831 823 2767, 823 4497 Факс: +98 831 823 3911	07.15 - 14.15
Mashhad	Улица Tabresi Moghadam (перекресток)	Тел.: +98 511 222 4607-8 Факс: +98 511 222 0175	07.30 - 14.30
Namayshgah	Улица Seoul, Namayshgah	Тел.: +98 21 205 5700, 205 5701 Факс: +98 21 204 2086	08.00 - 13.45
Orumiye	Автомагистраль Salmas, Silavi	Тел.: +98 441 277 9861-2 Факс: +98 441 277 7697	07.30 - 14.30
Pars Joonobi коммерческая зона	Asslouyeh, коммерческая зона, Energy pars Ghonobi	Тел.: +98 772 737 6293-6 Факс: +98 772 737 6293- 6	08.00 - 20.00
Sahlan	25 км автомагистрали Maran, таможенный	Тел.: +98 472 525 5362 Факс: +98 472 336 3315	08.00 - 14.00

	пост Sahlan		
Salfchegan свободная зона	3 км дороги Esfahan	Тел.: +98 252 366 3017 Факс: +98 252 366 3024	08.00 – 16.00
Sanandaj	Улица Emam Khomeini	Тел.: +98 871 226 6863, 226 5082, 226 7600 Факс: +98 871 226 5820	07.30 - 14.30 (Суббота - четверг)
Saveh	7 км автомагистрали Saveh-Tehran	Тел.: +98 255 223 1115 Факс: +98 255 223 1115	08.00 - 14.00
Semnan	5 км автомагистрали Damghan	Тел.: +98 231 333 0359, 332 8920 Факс: +98 231 333 0349	07.15 - 14.15
Shahid Rajai Bandar Abas	Bandar Abas, 35 км автомагистрали Bandar Lengeh	Тел.: +98 761 556 0720 Факс: +98 761 556 0721	08.00 - 16.00
Shahryar	Автомагистраль Karaj, улица Khalij, улица Behashti, таможенный пост Shahryar	Тел.: +98 21 625 0631, 625 0636, 625 6118 Факс: +98 21 625 7189, 625 0639	08.00 - 14.00
Shiraz	Улица Modares, таможенный пост Shiraz	Тел.: +98 711 726 1034 Факс: +98 711 726 7483	07.30 - 14.30
Sirjan	Коммерческая зона, Sirjan	Тел.: +98 347347 3001-2 Факс: +98 347347 3001- 2	07.30 - 13.30
Tabriz	Dizl Abad, Zmzam (фабрика)	Тел.: +98 411 445 9611, 445 9712 Факс: +98 411 445 4599	07.30 - 14.30
Yazd	Город Sanaee Lustik	Тел.: +98 351 727 2660, 777 2905 Факс: +98 351 727 2180	08.00 - 14.00

Zahedan	4 км автомагистрالی Mijaveh, улица Eghbal Lahouri	Тел.: +98 541 323 5674, 323 5676 Факс: +98 541 323 5673	07.30 - 14.00
Zanjan	15 км автомагистрالی Zanjan, Abhar	Тел.: +98 241 729 5026- 27 Факс: +98 241 729 5534	08.00 - 14.00

## СПИСОК ПОГРАНИЧНЫХ ПУНКТОВ ПРОПУСКА

Граница	Название пункта пропуска
Иран - Афганистан	Dogharoun
Иран - Армения	Jolfa Nordouz
Иран - Азербайджан	Astara
Иран - Турция	Bazargan
Иран - Туркменистан	Inchek Borun Lotf Abad Sarakhs
Морские порты (Каспийское море)	Bandar Anzali Noshar

## ТАМОЖЕННЫЕ ФОРМАЛЬНОСТИ

Водитель должен иметь следующие документы:

паспорт и визу;

национальные или международные водительские права;

сумму, эквивалентную \$100, переведенную в местную валюту на границе.

На транспортное средство должны иметься следующие документы:

подтверждение страхования третьей стороны, полученное у компании, официально признаваемой "Birmch Iran" (Иранская государственная страховая компания). В любом ином случае страхование третьей стороны может быть осуществлено в пограничном пункте въезда.

## ДЕНЬГИ

Денежная единица - иранский риал. 1 иранский риал = 100 динаров.  
Импорт и экспорт местной валюты ограничены суммой в 500 тыс. риал, суммы свыше данного количества должны подтверждаться разрешением.  
Ввоз и вывоз иностранной валюты не ограничен (декларация обязательна).

## ТЕЛЕФОНЫ ПЕРВОЙ НЕОБХОДИМОСТИ

Полиция 110  
Пожарная служба 125  
Скорая помощь 115.

Иранская торгово-промышленная и горнодобывающая палата  
Iran Chamber of Commerce Industries and Mines (ICCIM)  
No. 175, Shahid Mousavi St. (Opportunity), Taleghani St.  
1583648499 Tehran, Islamic Republic of Iran  
тел.: +98 21 85733333  
факс: +98 21 85 73 00 00  
e-mail: [info@iccima.ir](mailto:info@iccima.ir)  
веб-сайт: <http://en.iccima.ir/>